

# Klaffbackventil

Protek - 1025 - 1027  
Dn 40 - Dn 500  
Pn 6 - Pn 40

Backventil Typ Protek - 1025 - 1027 för inspänning mellan flänsar.

## Komponentlista:

1. Hus
2. Klaff
3. Centreringsbult
4. Hus o-ring
5. Klaff o-ring
6. Skruv
7. Bricka

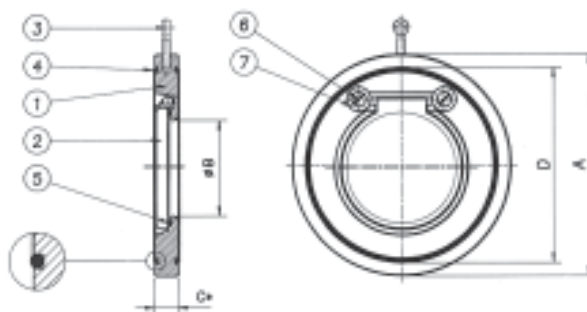

## Måttskiss och Vikt:

DN		A					B	C*		D	Vikt. Kg	Min.Δ P Bar
mm	inch	PN6	PN10	PN16	PN25	PN40		PN6-PN25	PN40			
40	1 1/2"	88	94	94	94	94	23	14	14	76,7	0,7	0,01065
50	2"	98	109	109	109	109	33	14	14	86,4	0,9	0,0066
65	2 1/2"	118	129	129	129	129	41	14	14	106,4	1,2	0,0038
80	3"	134	144	144	144	144	54	14	14	118,4	1,5	0,00283
100	4"	154	164	164	170	170	71	18	18	114,4	2,5	0,0032
125	5"	184	194	194	198	198	92	18	18	173,4	3,3	0,0024
150	6"	209	220	220	228	228	112	20	20	197,4	4,7	0,00241
200	8"	264	275	275	288	293	155	22	27	254,4	7,8	0,00168
250	10"	319	330	334	343	355	201	26	33	306,4	13	0,00179
300	12"	375	380	389	403	420	240	32	41	357,6	19	0,00179
350	14"	425	440	449	460	477	270	38	46	408,6	34	0,00287
400	16"	474	493	498	517	549	311	44	52	456,6	46	0,00284
450	18"	529	543	558	567	574	361	50	57	498,6	63	0,00305
500	20"	579	598	620	627	631	405	56	68	550,6	88	0,0036

## Materialspecifikation:

Hus  
Klaff  
O-ring: Alt1  
O-ring: Alt2  
O-ring: Alt3  
O-ring: Alt4

## Protek - 1025

AISI 316  
AISI 316  
EPDM  
BUNA-N  
VITON  
PTFE

## Protek - 1026

Stål  
Stål  
EPDM  
BUNA-N  
VITON  
PTFE

## Protek - 1027

Brons  
Brons  
EPDM  
BUNA-N  
VITON  
PTFE

Andra material kan erbjudas vid förfrågan